

# T5 AUTO+

## ŽIČNI MOTOR ZA ROLETE

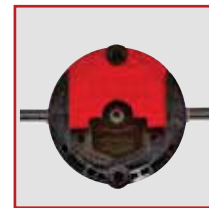

- AVTOMATSKA NASTAVITEV ZGORNJEGA IN SPODNJEGA KONČNEGA POLOŽAJA
- AVTOMATSKA ZAUSTAVITEV V PRIMERU NALETA NA OVIRO
- ZAZNAVANJE PRIMRZNITVE LAMEL

OZNAKA MOTORJA	MOČ MOTORJA	ŠTEVILO OBRATOV	NAPET-OST	PORABA ELEKTRIKE	La	Lb	Lc	TEŽA
<b>T5 AUTO+ - 6/17</b>	6 Nm	17 U/min	90 W	0,4 A	485 mm	498 mm	521 mm	1,76 kg
<b>T5 AUTO+ - 10/17</b>	10 Nm	17 U/min	120 W	0,5 A	485 mm	498 mm	521 mm	1,83 kg
<b>T5 AUTO+ - 15/17</b>	15 Nm	17 U/min	140 W	0,65 A	505 mm	518 mm	541 mm	1,98 kg
<b>T5 AUTO+ - 20/17</b>	20 Nm	17 U/min	160 W	0,75 A	659 mm	672 mm	695 mm	2,38 kg

### DIMENZIJE MOTORJA

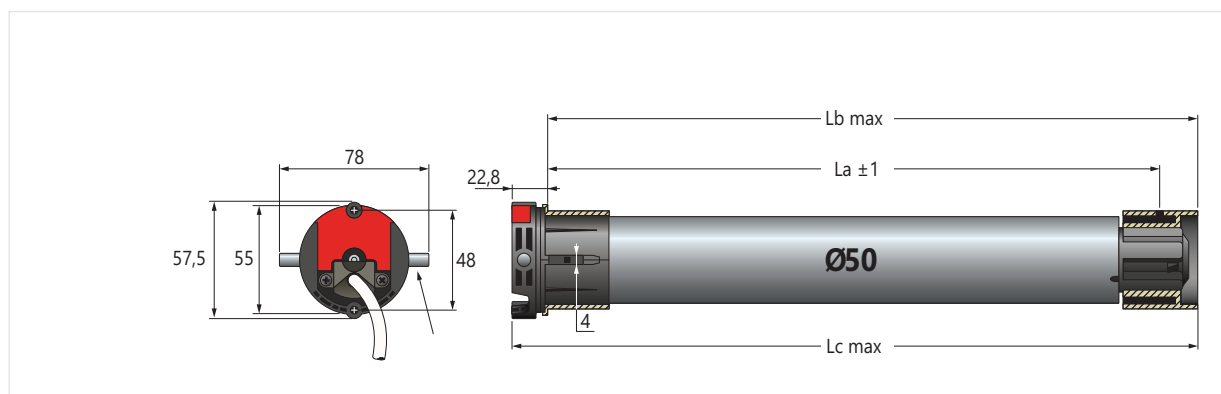

### TEHNIČNI PODATKI

<b>DELOVNA NAPETOST</b>	230 V - 50 Hz
<b>NAČIN DELOVANJA</b>	Elektronski sistem z omejitvijo delovanja na 3 minute
<b>TIP ZAŠČITE</b>	IP 44
<b>TEMPERATURNO OBMOČJE</b>	od -10 °C do +40 °C in izjemoma od -20 °C do +60 °C
<b>KABEL</b>	3 metre (4 x 0,75 m <sup>2</sup> kabel, bele barve)
<b>DIMENZIJA GLAVE MOTORJA</b>	22,8 mm
<b>RAZRED ZAŠČITE</b>	Razred I
<b>STANDARD</b>	CE